

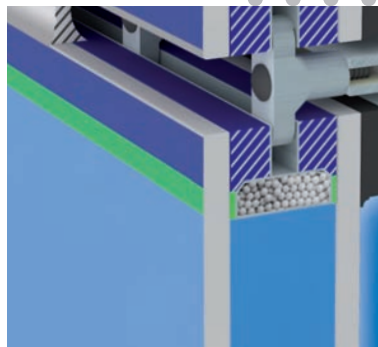

SYSTEMLÖSUNGEN FÜR STRUCTURAL GLAZING

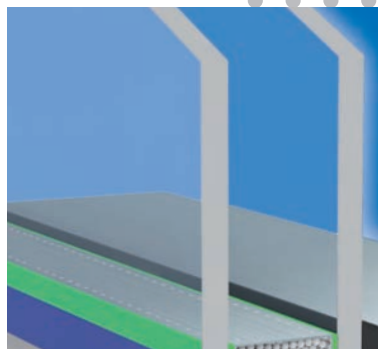



STRUCTURAL GLAZING

Wie kaum ein anderes Material steht der Werkstoff Glas für Leichtigkeit, zeitlose Eleganz und Transparenz. Deshalb haben Fassaden aus Glas die moderne Architektur maßgeblich beeinflusst und prägen seit Jahrzehnten unsere Stadtbilder. Einerseits müssen sie höchsten ästhetischen Ansprüchen genügen und andererseits als technisch intelligente Systeme eine Vielzahl von baurelevanten Funktionen erfüllen. Diese Anforderungen vereinen Ganzglasfassaden in Structural Glazing Bauart in idealer Weise. In faszinierendem Design bestehen sie gegen teils extreme Klimaeinflüsse und erhalten ihre Qualität auch noch nach Jahren. Structural Glazing steht für eine Glasmontagetechnik im Fassadenbau, bei der die Glaselemente ausschließlich mit speziell entwickelten Hochleistungs-Silikondichtstoffen auf einer tragenden Aluminium- oder Edelstahl-Konstruktion verklebt werden. Statische und dynamische Lasten auf der Außenfassade wie zum Beispiel Eigengewicht, Wind- und Schneelasten sowie thermische Ausdehnung werden dabei über die strukturelle Verklebung auf die Unterkonstruktion übertragen.



ZWEISEITIGE STRUCTURAL GLAZING TECHNIK

Bei dieser SG-Technik werden zwei gegenüberliegende Glaskanten an die tragende Rahmenkonstruktion geklebt. Die jeweils nicht geklebten Glaskanten werden durch Sicherungsprofile mechanisch befestigt. Die Verklebung kann sowohl vertikal als auch horizontal erfolgen. Das Eigengewicht des Glases wird mechanisch abgetragen, während die dynamischen Lasten sowohl vom Silikon-Klebstoff als auch von den mechanischen Befestigungen übernommen werden.

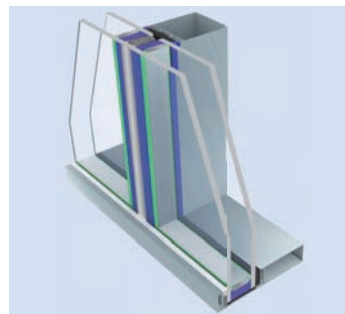

VIERSEITIGE STRUCTURAL GLAZING TECHNIK

Alle vier Seiten der Glaselemente werden auf einen Rahmen geklebt, welcher dann vor Ort auf der Unterkonstruktion befestigt wird. Das Eigengewicht wird in Abhängigkeit der Konstruktion entweder mechanisch oder durch das Structural-Glazing Silikon abgetragen. Bei dieser Technik werden keine außenliegenden, sichtbaren Befestigungs- oder Sicherungsmaterialien verwendet. Daraus resultiert eine ästhetisch anspruchsvolle, einheitliche Ganzglasfassade.

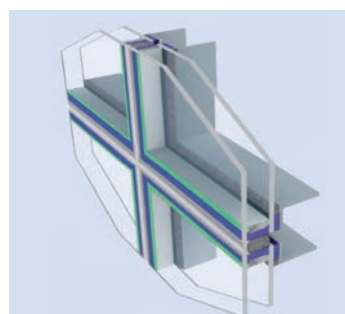

GD 920 / KÖDIGLAZE S

KLEBSTOFFE FÜR STRUCTURAL GLAZING

Neben den klassischen SG-Varianten werden zunehmend auch sogenannte U-Profil-Systeme eingesetzt, welche die Fixierung der Isolierglaselemente an der Unterkonstruktion ermöglichen. Dazu werden schon bei der Fertigung der Isolierglaseinheiten U-Schienen aus Aluminium oder Edelstahl im Sekundärrandverbund eingebettet. Die mechanische Befestigung wird dann über Fixierungsanker, die in die integrierten U-Profile eingepasst werden, realisiert. Je nach Ausführung wird Ködiglaze S oder GD 920 als Randverbund eingesetzt. Diese Befestigungssysteme sind individuell von den jeweiligen Systemgebern definiert.

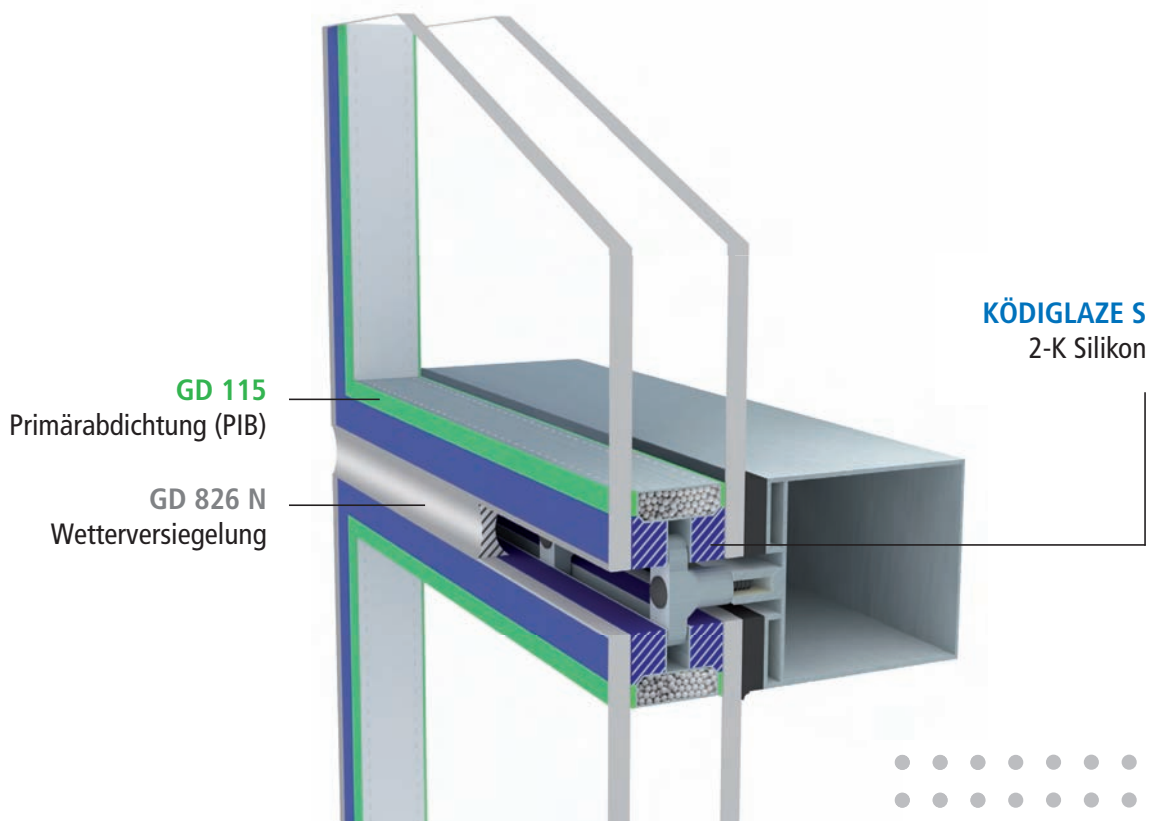

SEKUNDÄRVERSIEGELUNG / SG-KLEBSTOFF KÖDIGLAZE S

Ködiglaze S

**2-K Silikon für Structural Glazing- und Isolierglas-
anwendungen, auch für nicht unterstützte Systeme**

- Hohe mechanische Festigkeit und Elastizität
- Neutrales Vernetzungssystem
- Hervorragende Witterungs- und UV-Beständigkeit
- Für maschinelle Verarbeitung
- Erfüllt die Anforderungen der EN 1279 T2 + T3
- Label ETA 08/0286 (ETAG 002)
- Label SNJF VEC
- Label CE

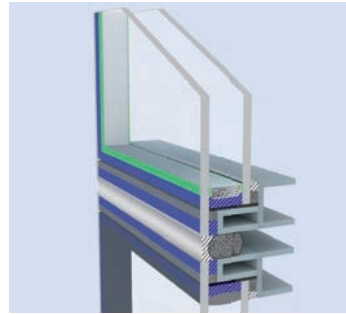

SEKUNDÄRVERSIEGELUNG GD 920

GD 920

**2-K Silikon als Randverbund zur Isolierglas-
herstellung für mechanisch unterstützte Systeme**

- Hohe Festigkeit
- Hervorragende Witterungs- und UV-Beständigkeit
- Für maschinelle Verarbeitung
- Für alle IG-Typen im Fassadenbau geeignet
- Hochmodulig
- Erfüllt die Anforderungen der EN 1279 T2 + T3
- Label ETA 08/0004 (ETAG 002)
- Label SNJF VI-VEC
- Label CE



WETTERVERSIEGELUNG GD 826 N

GD 826 N

1-K Silikon für die Wetterversiegelung

- Ausgezeichnete Witterungsbeständigkeit
- Sehr gute UV-Beständigkeit
- Elastisch mit hoher Bewegungsaufnahme
- Neutrales Vernetzungssystem
- Entspricht den höchsten Anforderungen nach DIN 18545
- Nachgewiesene Verträglichkeit mit KÖMMERLING
SG-Silikonem nach ETAG 002

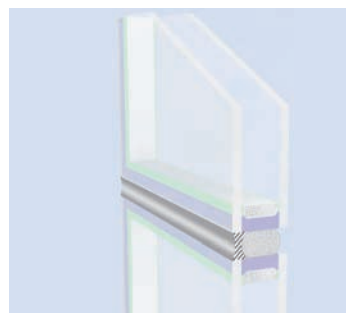

WARM-EDGE-SYSTEM KÖDISPACE 4SG

Die Verwendung von Ködispace 4SG, der neuesten Generation des thermoplastischen Warm-Edge-Systems, ermöglicht den kompletten Ersatz des konventionellen Abstandhaltersystems. Dieses besteht üblicherweise aus metallischem oder Kunststoff-Abstandhalter, Trockenmittel und Primärversiegelung. Bei Ködispace 4SG handelt es sich hingegen um ein polymeres Trägermaterial mit integriertem Trockenmittel, welches die hohen Anforderungen hinsichtlich Langlebigkeit und insbesondere die Vorgaben der Gasdichtigkeit bei Isolierglaselementen in Kombination mit Silikonrandverbund erfüllt.

Physikalische Kräfte führen einerseits zu einer schnellen Anfangshaftung, andererseits sorgt die neu entwickelte zusätzliche, chemische Bindung zu Glas und Silikon für eine hervorragende Langzeitstabilität. Diese Eigenschaften machen Ködispace 4SG zu einem äußerst robusten und belastbaren Warm-Edge-System, welches sich dadurch besonders für Structural Glazing Anwendungen in heißen Klimazonen empfiehlt.

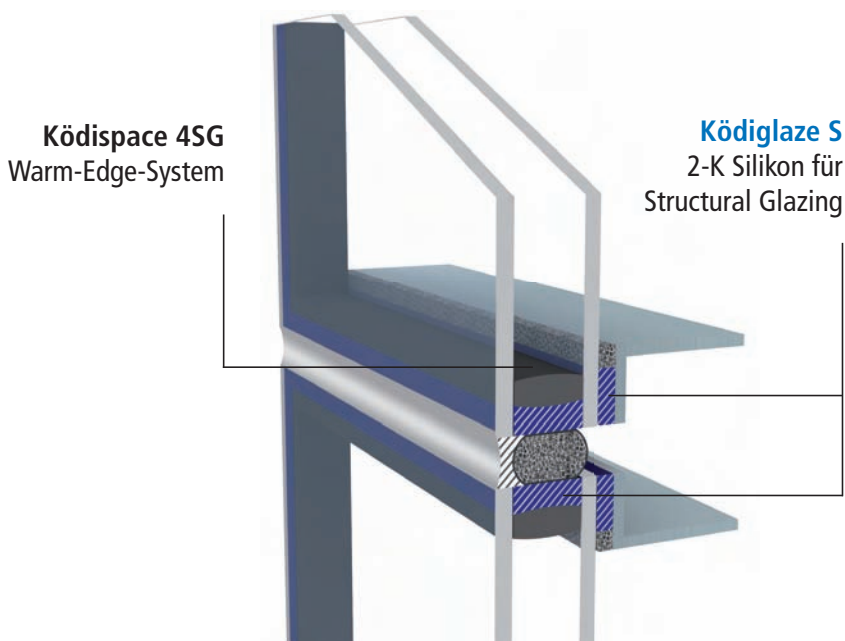

Ködispace 4SG

Warm-Edge-System zur Isolierglasherstellung

- Optimale Verbindung zu Glas und Silikon-Sekundärversiegelung durch zusätzliche chemische Haftung
- Äußerst geringe Wasserdampf- und Gasdurchlässigkeit
- Erhöhte Wärmestabilität im Isolierglas
- Erfüllt die Anforderungen der EN 1279 T2 + T3 in Verbindung mit GD 920 oder Ködiglaze S
- Nachgewiesene Verträglichkeit mit KÖMMERLING SG-Silikon nach ETAG 002

PRIMÄRVERSIEGELUNG GD 115

GD 115

Thermoplastischer Synthekautschuk (PIB) für die Primärabdichtung bei der Isolierglasherstellung

- Äußerst geringe Wasserdampf- und Gasdurchlässigkeit
- Gute Hafteigenschaften auf Glas und Abstandhaltern
- Nachgewiesene Verträglichkeit mit KÖMMERLING SG-Silikonem nach ETAG 002

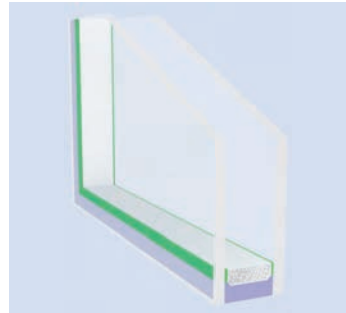

ZUBEHÖR-PRODUKTE PRIMER UND REINIGER

Ein entscheidender Faktor für die erfolgreiche Structural Glazing-Ausführung ist die zuverlässige Adhäsion des Klebstoffs an der Materialoberfläche. Dazu muss diese vor der Verklebung einer gründlichen Reinigung unterzogen werden. Weiterhin kann die Haftung zwischen Substrat und Klebstoff durch den Einsatz eines Primers optimiert werden. Diese Aufgaben werden von Primern und Reinigern übernommen, die KÖMMERLING speziell für die Vorbehandlung von Metall- und Glasoberflächen entwickelt, und eigens auf die zu verklebenden Materialien und die KÖMMERLING-Silikone für den Structural Glazing Einsatz abgestimmt hat. Somit ist gewährleistet, dass diese Produkte ihre größtmögliche Wirksamkeit entfalten können.

Körabond HG 78

Primer zur Vorbehandlung von eloxiertem Aluminium oder Edelstahl

Körasolv GL

Reiniger für eloxiertes Aluminium, Edelstahl und Glas

Körasolv WL

Reiniger für pulverbeschichtetes Aluminium

Körasolv Silicone

Reiniger für 2-K-Silikon-Misch- und Dosieranlagen

Köralub SI

Schmiermittel für Dichtungen, Kolbenstangen und Zylinder von Silikon-Applikationsmaschinen



KÖMMERLING KOMPETENZ UND SERVICE

Structural Glazing Projekte werden nicht nur architektonisch immer anspruchsvoller, sondern sind auch in der technischen Durchführung hochkomplex. Für eine erfolgreiche Umsetzung ist deshalb eine enge, partnerschaftliche Zusammenarbeit zwischen Architekten, Fassadenbauern und den Partnern aus Glas- sowie Kleb- und Dichtstoff-industrie unerlässlich.

KÖMMERLING liefert mit seinen Structural Glazing Silikonem und dem Warm-Edge-System Ködispace 4SG, sowie den Isolierglasdichtstoffen auf Basis Butyl, Polysulfid, Polyurethan und Silikon, das kompletteste Produktportfolio für die Glasindustrie. Sämtliche Materialien sind besonders hinsichtlich Kompatibilität und Verträglichkeit aufeinander abgestimmt. Mit diesen Systemlösungen aus einer Hand gewährleistet KÖMMERLING ein Höchstmaß an Sicherheit.

KÖMMERLING versteht sich als Systemlieferant, der nicht nur qualitativ hochwertige Produkte bereitstellt, sondern zusätzlich einen individuellen, auf seine Kunden und deren Bedürfnisse zugeschnittenen Beratungs- und Betreuungsservice während der gesamten Projektdauer bietet.

UNSER SERVICEPROGRAMM

- Prüfung des Fugendesigns und Kalkulation der Fugendimensionierung
- Durchführung von Adhäsionstests
- Durchführung von Verträglichkeitsprüfungen
- Anwendungsschulungen direkt beim Verarbeiter
- Unterstützung bei der Zusammenarbeit mit unabhängigen Prüfinstituten
- Erarbeitung von Qualitätssicherungsprogrammen

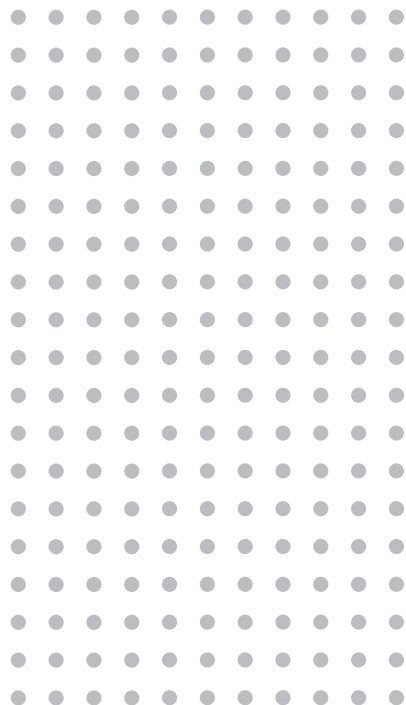

KÖMMERLING – DIE MARKE MIT DEM MEHRWERT

Unser Anspruch ...

... mehr Forschung und Entwicklung!

Wir finden heute die Lösung für Ihre Anforderungen von morgen.

... mehr Sortiment!

Wir haben die breiteste Produktpalette im Markt.

... mehr Logistik!

Wir sparen Ihre Zeit.

... mehr Beratung und Schulung!

Wir wollen für Sie mehr Nutzen, mehr Sicherheit, mehr Rendite.

... mehr Service!

Wir setzen auf Dienstleistung.

... mehr Kommunikation!

Wir machen für Sie aktiv Markt.

... mehr Qualität!

Wir setzen auf Leistungs- statt auf Preiswettbewerb.

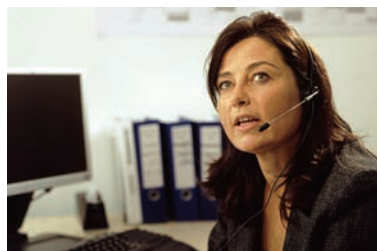
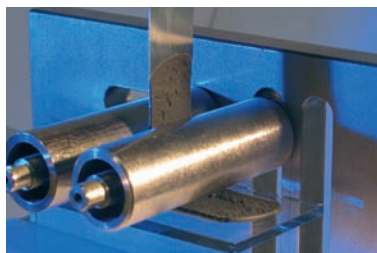

KÖMMERLING

KÖMMERLING CHEMISCHE FABRIK GMBH

Kömmerring Chemische Fabrik GmbH
Postfach 2162
D-66929 Pirmasens
Germany
0049 6331 56-2000 phone
0049 6331 56-1999 fax
e-mail: klebstoffe@koe-chemie.de
www.koe-chemie.de

Kömmerring UK Limited
27 Riverside Way, Uxbridge
Middlesex UB8 2YF
England
0044-1895-465-600 phone
0044-1895-465-617 fax
e-mail: enquiries@kommerlinguk.com
www.koe-chemie.com

Kömmerring Chimie S.à.r.l.
7 rue des Corroyeurs
F-67200 Strasbourg
France
0033 388 288359 phone
0033 388 282223 fax
e-mail: klebstoffe@koe-chemie.de
www.koe-chemie.fr

ADCO Products, Inc.
4401 Page Avenue
P.O. Box 457
Michigan Center, MI 49254
001.800.248.4010 phone
001.517.764.6697 fax
e-mail: info@adcocorp.com
www.adcocorp.com